



Bedienungsanleitung KE 100 D WHITE



**Professionelles Schleifgerät
Maniküre und Pediküre**

GARANTIEBEDINGUNGEN

Für Wiederverkäufer gewähren wir eine Herstellergarantie von 12 Monaten, ab Kaufdatum.

Für gewerbliche Endkunden gewähren wir eine Herstellergarantie von 24 Monaten, ab Kaufdatum.

TECHNISCHE ANGABEN

(Basisstation)

Spannung	230V, 50-60 Hz
Ausgangsspannung	0-30V
Leistungsaufnahme	100 W
Sicherung	250V / 2A
Drehzahlbereich	0-35.000 U/min
Gewicht Basisstation	2,3kg
Größe	222 x75 x 166mm

(Handstück)

Max. Drehzahl	35.000 U/min
Leistungsaufnahme	60W
Gewicht	145g
Spannzangen Aufnahme	2,35mm
Maße	151mm x Ø 24mm

UMGEBUNG / ENTSORGUNG

Elektrowerkzeuge, Zubehör und Verpackungen sollen einer umweltgerechten Wiederverwertung zugeführt werden.

NUR FÜR EU-LÄNDER

Elektrowerkzeuge dürfen nicht mit dem Hausmüll entsorgt werden! Gemäß der Europäischen Richtlinie 2002/96/EG über Elektro- und Elektronik-Altgeräte und ihrer Umsetzung in nationales Recht müssen nicht mehr gebrauchsfähige Elektrowerkzeuge getrennt gesammelt und einer umweltgerechten Wiederverwertung zugeführt werden.



WEEE-Reg.-Nr. DE 28968465

WECHSEL DER KOHLEBÜRSTEN (Handstück)

Nach längerem Einsatz kann es nötig sein die abgenutzten Kohlebürsten zu erneuern. Zu diesem Zweck liegt jedem Gerät ein Satz (2 Stück) Ersatz Kohlebürsten bei. Gehen Sie bitte beim Wechsel nach dieser Anleitung vor.

1. Trennen Sie die Stromversorgung durch ziehen des Netzsteckers am Gerät.
2. Ziehen Sie den Stecker der Zuleitung ab.
3. Lösen Sie die Überwurfmutter(01) durch drehen in Pfeilrichtung. (Abb. 1)

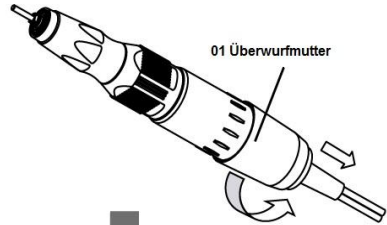

4. Lösen Sie mit einem Schraubendreher die Befestigungsschraube (03) und entfernen Sie die abgenutzten Kohlebürsten. (05) (Abb. 2)

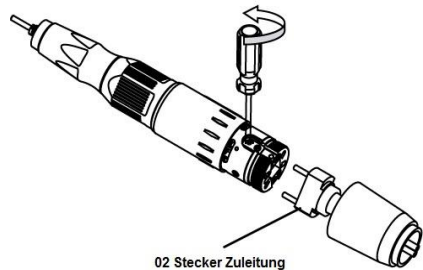

5. Setzen Sie die neuen Kohlebürsten (05) in den Halter ein und befestigen die Kohlebürsten mit der Befestigungsschraube (03) ordnungsgemäß. Achten Sie hierbei auf den richtigen Sitz der Feder. (04)

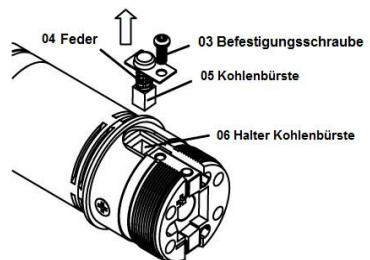

6. Drehen Sie die Überwurfmutter(01) wieder fest.

ELEKTRISCHE SICHERHEIT

1. Der Anschlussstecker des Gerätes ist für handelsübliche 230V Steckdosen geeignet. Niemals den Stecker verändern oder beschädigte Stecker benutzen.
2. Vermeiden Sie Körperkontakt mit geerdeten Oberflächen wie Rohren, Heizungen, Herden und Kühlschränken. Es besteht ein erhöhtes Risiko durch elektrischen Schlag, wenn Ihr Körper geerdet ist.
3. Halten Sie das Gerät von Regen oder Nässe fern. Das Gerät ist nur zum Arbeiten in trockenen Räumen oder Umgebungen geeignet. Das Eindringen von Wasser kann zu Unfällen führen.
4. Die Kabel sind nicht geeignet um das Gerät damit zu tragen oder den Stecker mit dem Kabel aus der Steckdose zu ziehen. Halten Sie das Kabel fern von Hitze, Öl, scharfen Kanten oder sich bewegenden Geräteteilen. Beschädigte Kabel sind vor Inbetriebnahme durch neue original Kabel zu ersetzen.
5. Wenn Sie mit einem Elektrowerkzeug im Freien arbeiten, verwenden Sie nur Verlängerungskabel, die auch für den Außenbereich zugelassen sind. Nur dadurch ist ein sicheres Arbeiten möglich.

SICHERHEIT VON PERSONEN

1. Seien Sie jederzeit aufmerksam, benutzen Sie das Gerät nicht, wenn Sie müde sind oder unter dem Einfluss von Drogen, Alkohol oder Medikamenten stehen. Ein Moment der Unachtsamkeit kann zu ernsthaften Verletzungen führen.
2. Tragen Sie bei Verwendung des Gerätes stets eine Schutzbrille. Bei Arbeiten mit hoher Staubbelastung ist das Tragen einer Staubmaske dringend zu empfehlen. Tragen Sie keine weite oder lose Kleidung und vermeiden Sie herabhängenden Schmuck. Bei langen Haaren empfehlen wir ein Haarnetz. So vermeiden Sie dass drehende Teile diese erfassen können.
3. Vergewissern Sie sich, dass die Basisstation ausgeschaltet ist bevor Sie den Stecker in die Steckdose stecken. Ebenso ist zu überprüfen, dass die Spannzange geschlossen ist und sich kein Werkzeug in der Spannaufnahme befindet.

SORGFÄLTIGER UMGANG MIT DEM GEBRAUCH VON ELEKTROWERKZEUGEN

1. Überlasten Sie das Gerät nicht. Das Benutzen des Gerätes ist nur für den bestimmungsmäßigen Gebrauch zulässig. Halten Sie sich an die Herstellerempfehlungen für die geeigneten Drehzahlen der eingesetzten Werkzeuge.
2. Benutzen Sie das Gerät nicht wenn Sie feststellen dass ein Kabel oder der Schalter beschädigt ist. Ziehen Sie den Netzstecker aus der Steckdose und lagern Sie das Gerät so, dass es gegen unbeabsichtigtes benutzen gesichert ist. Bevor Sie ein defektes Gerät oder Zubehör wieder in Betrieb nehmen, stellen Sie sicher, dass alle beschädigten Teile durch eine Fachwerkstatt ersetzt wurden.
3. Bewahren Sie Elektrowerkzeuge außerhalb der Reichweite von Kindern auf. Lassen Sie niemanden das Gerät benutzen, der damit nicht vertraut ist oder diese Anweisungen nicht gelesen hat.

WERKZEUGWECHSEL (Handstück)

01. Spannzange öffnen (drehen bis ein „Klick“ zu hören ist)

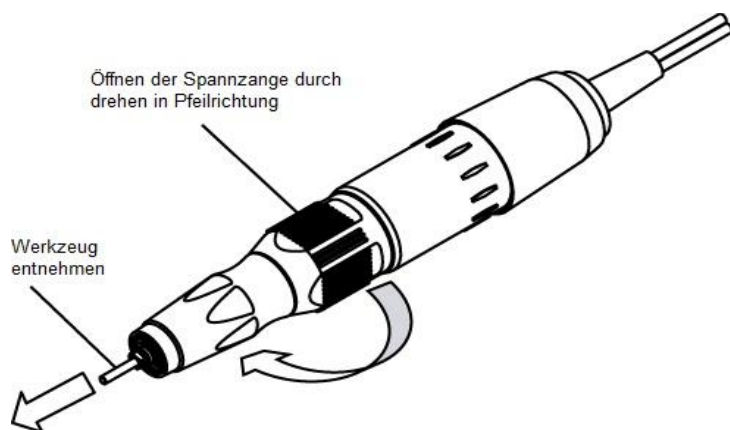

02. Spannzange schließen (drehen bis ein „Klick“ zu hören ist)

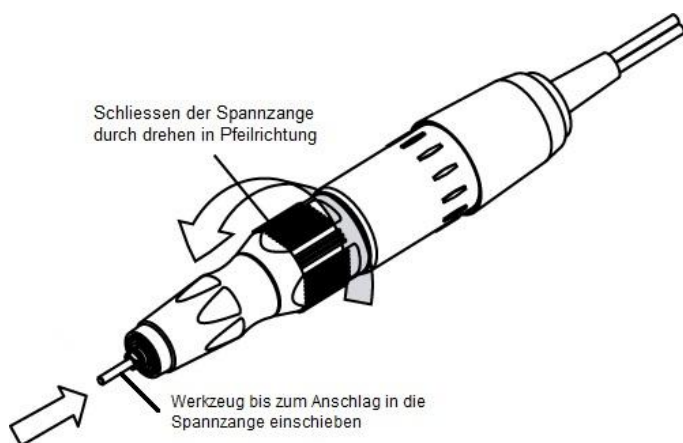

4. Die richtige Pflege des Gerätes trägt entscheiden zu einer längeren Lebensdauer sowie zu einem sicheren Arbeiten bei. Überprüfen Sie daher regelmäßig alle beweglichen Teile auf Verschmutzung. Ebenfalls sollten Sie sich vor jeder Inbetriebnahme des Gerätes von dem einwandfreien technischen Zustand überzeugen. Beschädigte Teile sind vor der Inbetriebnahme von einer Fachwerkstatt zu ersetzen.
5. Verwenden Sie nur Zubehör welches für das Gerät empfohlen und geeignet ist.

SERVICE

1. Falls Ihr Gerät oder die Zubehörteile defekt sein sollten, bieten wir einen fachgerechten Service zur Reparatur an. Lassen Sie Ihr Gerät nur von qualifiziertem Fachpersonal und nur mit Original-Ersatzteilen reparieren um die Sicherheit des Gerätes zu erhalten.

Unser Service ist zu erreichen unter:

Tel: +49 (0) 7171 1047-0

Fax: +49 (0) 7171 1047-210

Email: info@kemmernail.com

WARNHINWEISE FÜR DEN EINSATZ DES GERÄTES

1. Dieses Gerät ist geeignet für die Verwendung in der Maniküre und Pediküre. Anwendungen außerhalb dieser Einsatzgebiete können nicht nur Ihr Gerät beschädigen sondern auch zu schwersten Verletzungen führen.
2. Verwenden Sie ausschließlich Zubehör das vom Hersteller speziell für dieses Gerät vorgesehen und empfohlen wird.
3. Die Einsätze (Fräser, Diamantschleifer) dürfen Ihre zulässige Höchstdrehzahl nicht überschreiten.

Achtung: Das Gerät hat eine Drehzahl von 30.000 U/min. Die vom Hersteller angegebene maximale Drehzahl für die Fräser / Schleifer muss unbedingt eingehalten werden. Die Drehzahlregelung ist am Gerät korrekt einzustellen!

4. Verwenden Sie kein beschädigtes Zubehör. Wenn das Gerät oder das Zubehör herunterfällt, überprüfen Sie, ob es beschädigt ist. Wenn Sie sich nicht sicher sind ob ein Werkzeug beschädigt ist lassen Sie das Werkzeug eine Minute lang mit Höchstdrehzahl laufen. Beschädigtes Zubehör bricht meist in dieser Test Zeit.

Achtung: Unbedingt Schutzbrille tragen!

5. Halten Sie das Netzkabel von rotierenden Teilen / Werkzeugen fern. Wenn Sie die Kontrolle über das Werkzeug verlieren, kann das Netzkabel durchtrennt werden und zu einem elektrischen Schlag führen.
6. Bevor Sie das Handstück in die dafür vorgesehene Ablage legen, vergewissern Sie sich das Handstück vollständig zum Stillstand gekommen ist.

REINIGUNG

Zum Reinigen der Geräte keine scharfen Reiniger verwenden, diese können die Oberflächen angreifen. Nur mit trockenem oder leicht feuchtem Tuch reinigen. Für das Reinigen der Spannzange kann auch Druckluft verwendet werden. Bei starker Verschmutzung kann auch die Spannzange ausgebaut werden.(siehe Seite 8)

WECHSEL DER SPANNZANGE (Handstück)

Für einen Wechsel der Spannzange befolgen Sie bitte folgende Anleitung. Auch bei starken Verschmutzungen ist es zu empfehlen die Spannzange zur Reinigung auszubauen.

01. Trennen Sie die Stromversorgung durch ziehen des Netzsteckers

02. Lösen Sie die Überwurfmutter (Abb. 01) in gezeigter Drehrichtung.

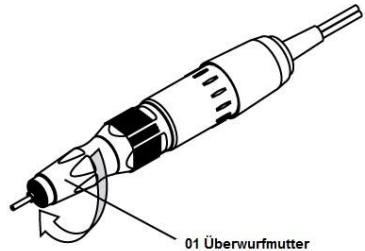

03. Ziehen Sie die Überwurfmutter (Abb2, 01) wie gezeigt nach vorne ab.

04. Entnehmen Sie die Motorspindel (Abb. 2, 02)

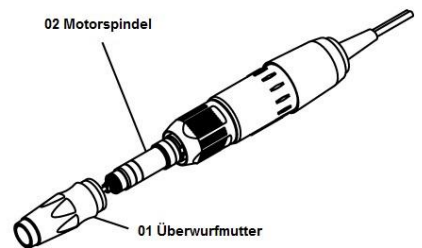

05. Benutzen Sie das mitgelieferte Werkzeug und halten Sie die Spannzange in der dafür vorgesehenen Öffnung fest. Verwenden Sie zum gegenhalten (am hinteren Teil der Spindel) einen geeigneten Kreuzschlitzschraubendreher.

06. Drehen Sie die Spannzange heraus.

07. Reinigen Sie die Aufnahme oder ersetzen Sie diese Gegebenenfalls.

08. Bauen Sie das Handstück wieder zusammen.

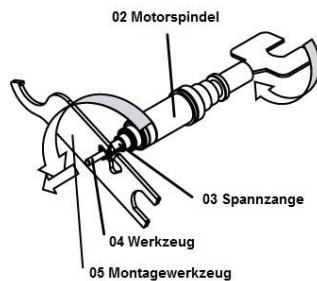

INBETRIEBNAHME BASISSTATION (Handbetrieb)

- a. Verbinden Sie das Handstück mit der Basisstation (Vorderseite 07)
- b. Verbinden Sie das Fußpedal mit der Basisstation (Rückseite 05)
- c. Verbinden Sie das Netzkabel mit der Netzbuchse (Rückseite 02)
- d. Stellen Sie den Drehzahlregler auf „Null“ (Vorderseite 02)
- e. Schalten Sie den Netzschalter ein (Rückseite 04)
- f. Drücken Sie den Powerschalter (LED leuchtet) (Vorderseite 03)
- g. Wählen Sie die gewünschte Drehrichtung (Fwd / Rev) (Vorderseite 06)
Fwd = Rechtslauf
Rev = Linkslauf
- h. Nehmen Sie das Handstück in die Hand und stellen Sie die Drehzahl für das verwendete Werkzeug ein. **Achtung Angaben des Herstellers beachten !** (Vorderseite 02)
- i. **Damit das Handstück anläuft muss ein Werkzeug eingespannt und die Spannange geschlossen sein (Sicherheitseinrichtung)**

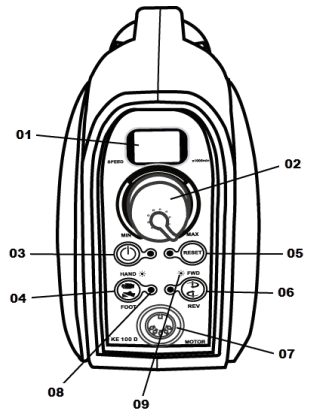

INBETRIEBNAHME BASISSTATION (Fußpedalbetrieb)

- a. Drehen Sie den Drehzahlregler auf „Null“ (Vorderseite 02)
- b. Drücken Sie die Auswahltaste „Foot“ die LED erlischt (Vorderseite 04)
- c. Stellen Sie nun den Drehzahlregler auf die gewünschte Drehzahl ein (Vorderseite 02)
- d. Betätigen Sie nun das Fußpedal, das Werkzeug beginnt sich zu drehen

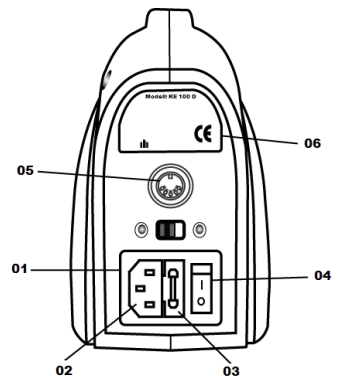

AUTO CRUISE FUNKTION

Nachdem Sie den oben beschriebenen Vorgang bis C durchlaufen haben betätigen Sie die Taste „Auto Cruise“.

Betätigen Sie das Fußpedal. Wenn das Gerät die eingestellte Drehzahl erreicht, hören Sie einen Ton. Sie können jetzt den Fuß vom Pedal nehmen, das Gerät behält die eingestellte Drehzahl bei, bis Sie erneut das Fußpedal betätigen.

BEDIENELEMENTE

Abbildung 1 (Vorderseite)

01. Digitale Drehzahlanzeige
02. Einstellrad für stufenlose Drehzahl
03. Ein/Aus-Schalter Standby
04. Schalter Hand / Pedal Betrieb
05. Schalter „AUTO CRUISE“ Funktion
06. Auswahlschalter Rechts / Linkslauf
07. Anschlussbuchse für Handstück
08. LED Lampe
09. Modus LED Fwd / Rev



Abbildung 2 (Rückseite)

01. Anschlussterminal
02. Anschluss für Netzkabel
03. Sicherungshalter
04. Netzschalter
05. Anschluss für Fußpedal
06. Typenschild

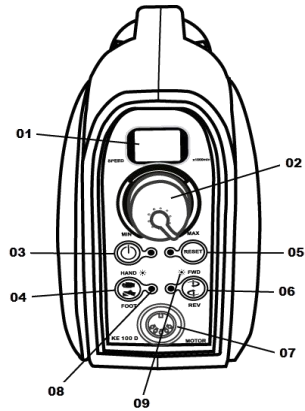

Abbildung 3 (Handstück)

01. Anschlusskabel
02. Spannzange
03. Klemmung der Spannzange

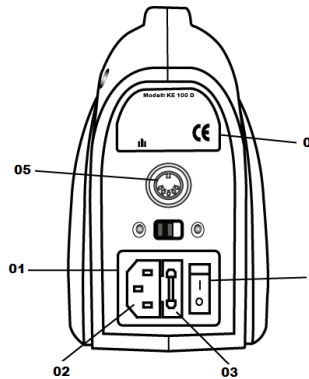
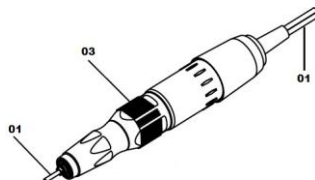

Hartmetallfräser

Form Verwendungszweck	Abtrag	Ergebnis Oberfläche		
		F	M	G
Zylinderform		x	x	x
Zylinderform mit angeschliffener Stirn				
Zylinderform mit abgerundeter Kuppe				
Zylinder mit angeschliffener Kuppe				
Kegelform 3,10 mm 5,20 mm				
Kugelform				
Spitzform				
Kegelform 6,00 mm				
Birnenform				

	Abtrag			Ergebnis Oberfläche		
	F	M	G	F	M	G
Abtragen von Acryl/Gel. Arbeiten am Kunstnagel. Stirnseite glatt - scharfe Kante!		x	x		x	x
Abtragen von Acryl/Gel. Arbeiten am Kunstnagel. Stirnseite schneidet - scharfe Kante!		x	x		x	x
Abtragen von Acryl/Gel. Arbeiten am Kunstnagel. Runde Kuppe - keine scharfen Kanten!		x	x		x	x
Abtragen von Acryl/Gel. Arbeiten am Kunstnagel. Angeschliffene Kuppe, keine scharfen Kanten!		x	x		x	x
Abtragen von Acryl/Gel. Arbeiten am Kunstnagel. Arbeiten an der Nagelhaut	x	x		x	x	
Arbeiten an der Nagelhaut. Entfernen von Acryl/Gel an/in den Rändern	x					
Arbeiten von Acryl/Gel. Arbeiten an der Nagelhaut. Entfernen von Gel/Acryl an/in den Rändern	x	x		x	x	
Abtragen von Acryl/Gel. Arbeiten am Kunstnagel.	x	x		x	x	
Abtragen von Acryl/Gel. Arbeiten am Kunstnagel		x				x

Diamantschleifer

Form Verwendungszweck		Abtrag						Ergebnis Oberfläche		
		F	M	G	F	M	G			
Zylinderform	Arbeiten am Nagelbett und Nagelhaut. Für Naturnägel. Stirnseite schleift!	x					x			
Zylinderform	Arbeiten am Nagelbett, Nagelhaut und Nagelunterseite. für Naturnägel. Stirnseite schleift!	x					x			
Zylinderform	Arbeiten am Nagelbett, Nagelhaut und Nagelunterseite. Für Naturnägel. Stirnseite abgerundet, schleift!	x					x			
Spitzform	Arbeiten am Nagelbett und Nagelhaut. Für Naturnägel. Feine Spitze, lässt sehr genaues/feines Arbeiten zu!	x					x			
Kegelform	Arbeiten am Nagelbett und Nagelhaut. Für Naturnägel. Mit der Spitze lassen sich feine Arbeiten erledigen.	x					x			
Bienenform	Arbeiten am Nagelbett und Nagelhaut. Für Naturnägel. Allroundwerkzeug!	x					x			
Kugelform	Arbeiten am Nagelbett, Nagelhaut und Nagelunterseite. Gravieren von Mustern auf dem Kunstnagel.	x					x			
Zylinderform	Glätten der Hornhaut nach Vorarbeit mit Skalpell oder Credo Hobel. Glätten der Fußnägel.	x					x			
Bienenform	Abtragen von Acryl/Gel. Arbeiten am Kunstnagel	x					x			